

# NCP アンカー 参考資料

## 発注前のご確認参考資料

### 発注前のNCPアンカー取付確認仕様表

杭径	杭数	鉄筋径	ネジ径	取付本数	製品寸法	端板厚さ	端板ネジ径	杭メーカー
φ	本	D-	M	本	L=	t =	M	
φ	本	D-	M	本	L=	t =	M	
φ	本	D-	M	本	L=	t =	M	
φ	本	D-	M	本	L=	t =	M	
φ	本	D-	M	本	L=	t =	M	
φ	本	D-	M	本	L=	t =	M	

杭メーカーにより、異なる場合があるため発注前には必ずサイズのご確認をお願いします。

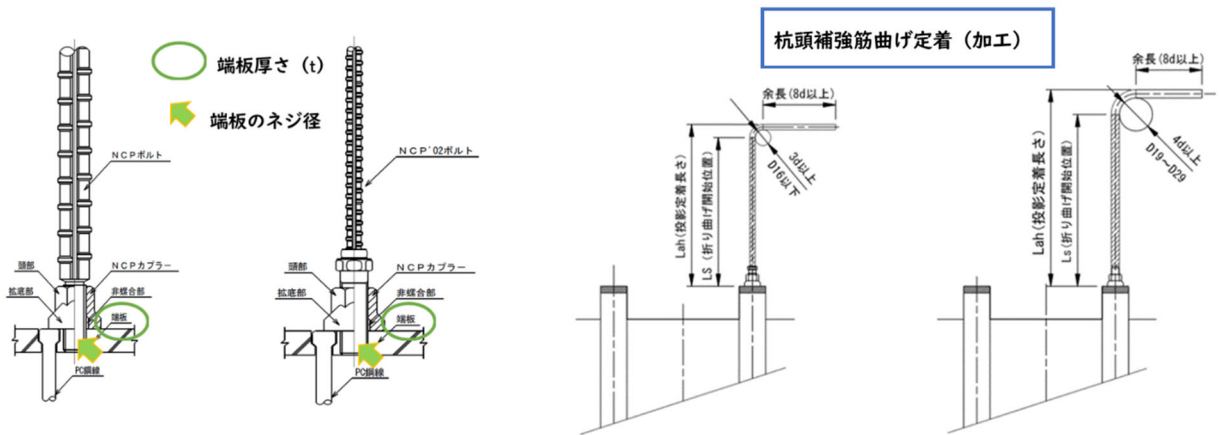

### 杭頭金物（ヨーカン金物）の除去

- ・杭頭金物（ヨーカン金物）の個数を事前に確認し、NCP 取付本数に対して塞がれていないネジ孔の個数が多い場合は、除去の必要がありません。
- ・NCP カプラーの外径が 48φのため、ヨーカン金物よりネジ径中心より 40 mm程度離れていなければならない事に注意してください。
- ・しかし、ヨーカン金物を溶接取付時に溶接のダレがネジ孔の中に入り、ネジが使用できない場合もあるのでネジ孔の数量には注意してください。

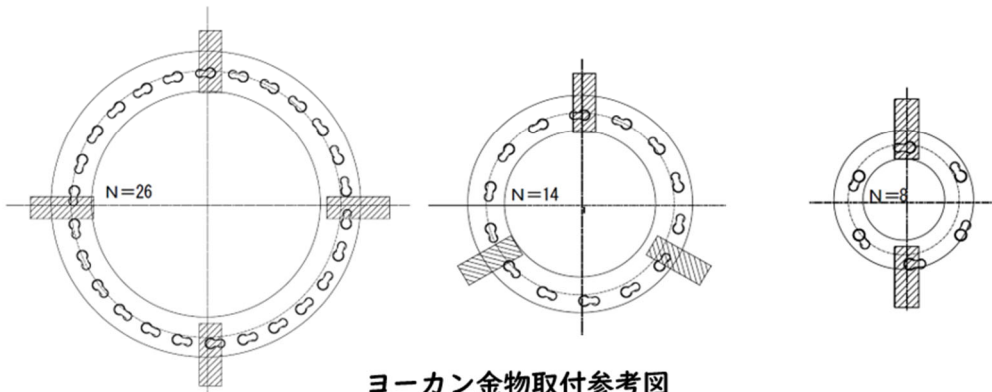

ヨーカン金物取付参考図